

STAUBBINDEMASCHE HE15-R

Die stationäre Staubbindemaschine HE15-R ist ein sehr effektives Gerät für die Staubbindung und Geruchsminderung.

Für einen leichten Anbau an eine Wand oder an eine Deckenkonstruktion wird die stationäre Staubbindemaschine HE15-R mit dem notwendigen Befestigungsmaterial geliefert.

ANWENDUNGSBEREICHE

- Offene Schüttmaterialdeponien
- Brüche, Steinbrüche
- Docks und Häfen
- Bauindustrie
- Holzbearbeitende Industrie
- Gießereien
- Berieselung
- Geruchsminderung

STANDARDAUSFÜHRUNG

- Rohrring aus Edelstahl
- Blechtubus
- Automatisches Drehen bis zu 350°
- Ausführung ohne Pumpe
- Montage auf die Wand oder unter der Decke

WÄHLBARES ZUBEHÖR

- Drahtlose Fernbedienung
- Elektrische Steuerung

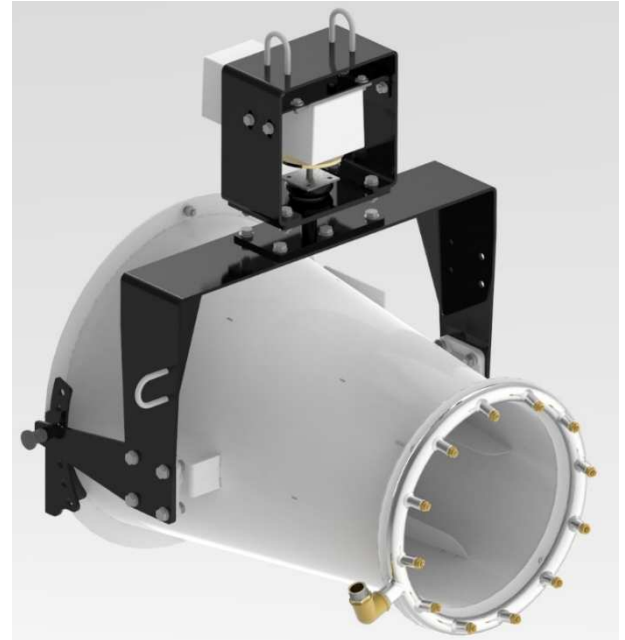

TECHNISCHE SPEZIFIKATION	HE15-R
Reichweite (bei Windstille)	10-15 m
Tröpfchengrösse	50-150 µm
Ventilatorleistung	2,2 kW
Automatisches Drehen	0-180°
Neigungsverstellung	manuell, oben +15°, unten -27°
Wasserverbrauch	518 l/St.
Düsenanzahl	12 Stk.
Spannung	1 x 230 V AC, 50 Hz