

#### KONTROLA JAKOSTI

Standardní hřídelová těsnění jsou vyráběna dle normy DIN 3760. Veškeré výrobní operace jsou kontrolovány a naměřená data zaznamenána. Dovolené rozměrové odchylky a výstřednosti hřídeleového těsnění splňují normu DIN 3760.

Vnější průměr těsnění D [mm]	Dovolené odchylky středního vnějšího průměru od jmenovitého průměru D [mm]		Tolerance kruhovitosti na vnějším průměru D [mm]
	Typ A, AS	Typ B, BS, C, CS	
do 50	+0,30 +0,15	+0,20 +0,10	0,25
od 50 do 80	+0,35 +0,20	+0,23 +0,13	0,35
od 80 do 120	+0,35 +0,20	+0,25 +0,15	0,50
od 120 do 180	+0,45 +0,25	+0,28 +0,18	0,65
od 180 do 300	+0,45 +0,25	+0,30 +0,20	0,80
od 300 do 500	+0,55 +0,30	+0,35 +0,23	1,00

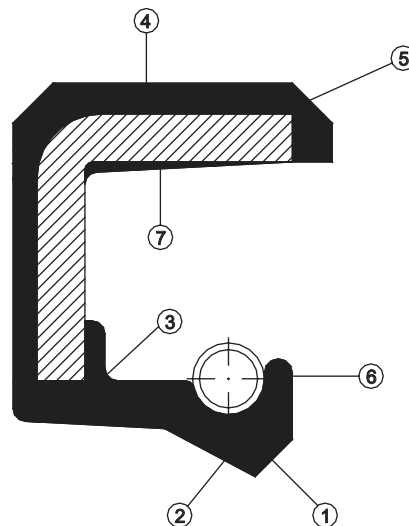

#### STANDARD VÝSTUPNÍ KONTROLY

Výstupní kontrola výrobního procesu splňuje normu DIN 3671, část 4.

	Oblast	Není dovoleno	Dovoleno
1+2	Kontaktní plocha 1 = přední strana 2 = zadní strana	Praskliny na těsnící hraně	Není dovoleno žádné poškození
3	Vnitřní ohyb	Poškození spoje	
4	Povrch vnějšího průměru	Poškození, které by ovlivnilo statickou těsnost	Drobné poškození, kdy minimálně 2/3 šířky plochy nejsou poškozeny
5	Sražení	Poškození, které by ovlivnilo montáž těsnění	
6	Opěrná část pro pružinu	Vady mohou způsobit narušení	Drobné nedostatky
7	Vnitřní stěna	Volné otřepy	Otřepy jsou povoleny, pokud jsou pevně spjaty s vnitřní stranou těsnění

