

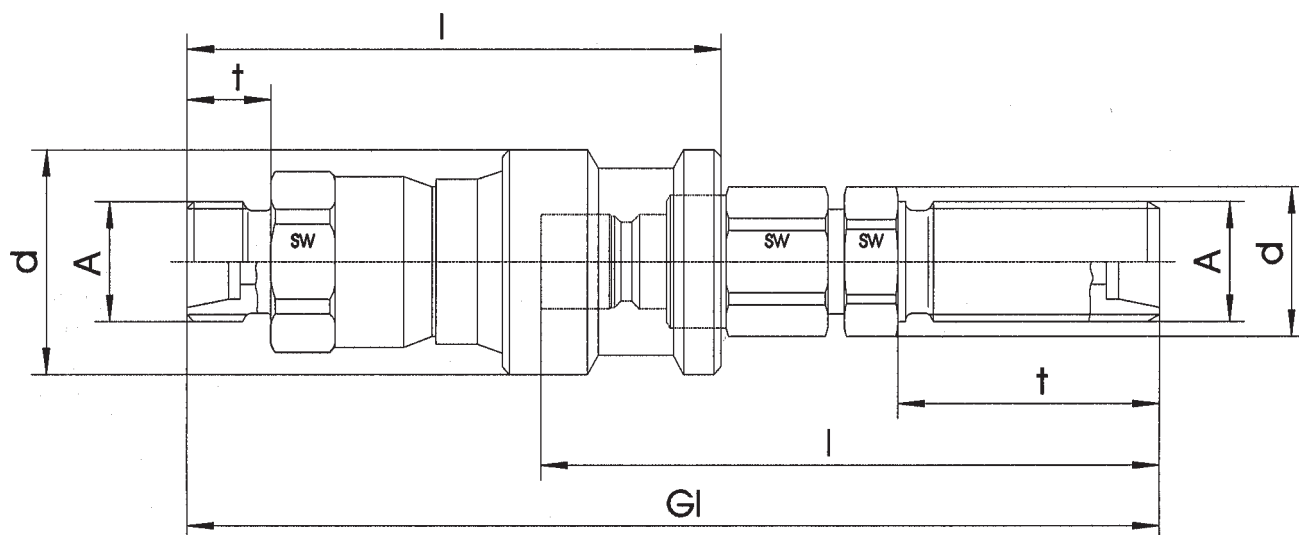

# BEZÚKAPOVÉ RYCHLOSPOJKY - SÉRIE NC

- PRO HYDRAULICKÉ BRDOVÉ SYSTÉMY KOLEJOVÝCH VOZIDEL
- VYSOKÁ SPOLEHLIVOST, DLOUHÁ ŽIVOTNOST
- SNADNÁ MANIPULACE

1. Snadné a rychlé ovládání jednou rukou
2. S ochranou proti vniknutí nečistot (prachu, špíny, vody atd.)
3. Bezúkapová rychlospojka
4. Při spojování bezústříková
5. Ventily jsou ve spojeném stavu stabilizovány - odolávají tlakovým rázům
6. Spojení bez vniknutí vzduchu do okruhu
7. Kompaktní rozměry



DN 6	Objednací číslo	*Připojovací rozměr A	Velikost Ø	d	SW	l	t	GI
Zásuvka	1-NC-G06-0-L1016-...	M16 x 1,5	10	30	22	66,6	11	105,4
Zástrčka	1-NC-G06-2-L1016-...	M16 x 1,5	10	20	18	58,5	11	
Zásuvka	1-NC-G06-0-L1522-...	M22 x 1,5	15	30	22	66,6	12	129,9
Zástrčka	1-NC-G06-2-L1522-...	M16 x 1,5	10	20	18	82,0	34,5	

\* Speciální provedení na dotaz

**Materiál:** Žlutě chromovaná ocel  
 Tělo: Nerezová ocel 1.4305 (odpovídá AISI 304)

**Těsnění:** Kombinace NBR, FKM (Viton), AU 70

**Pracovní teplota:** -35 °C ... + 80 °C

Typ	Materiálové provedení	Přípustný pracovní tlak (bar)	
		Ve spojeném stavu	V rozpojeném stavu
NC-G06	Ocel	160	100

Spojení a rozpojení pod tlakem až 20 barů.

\* Jiné požadavky na tlak na vyžádání.

Testováno dle normy DIN EN 61373 pro kolejová vozidla; testováno na vibrace a rázy druhé kategorie - podvozkové aplikace.

Poznámky:

